

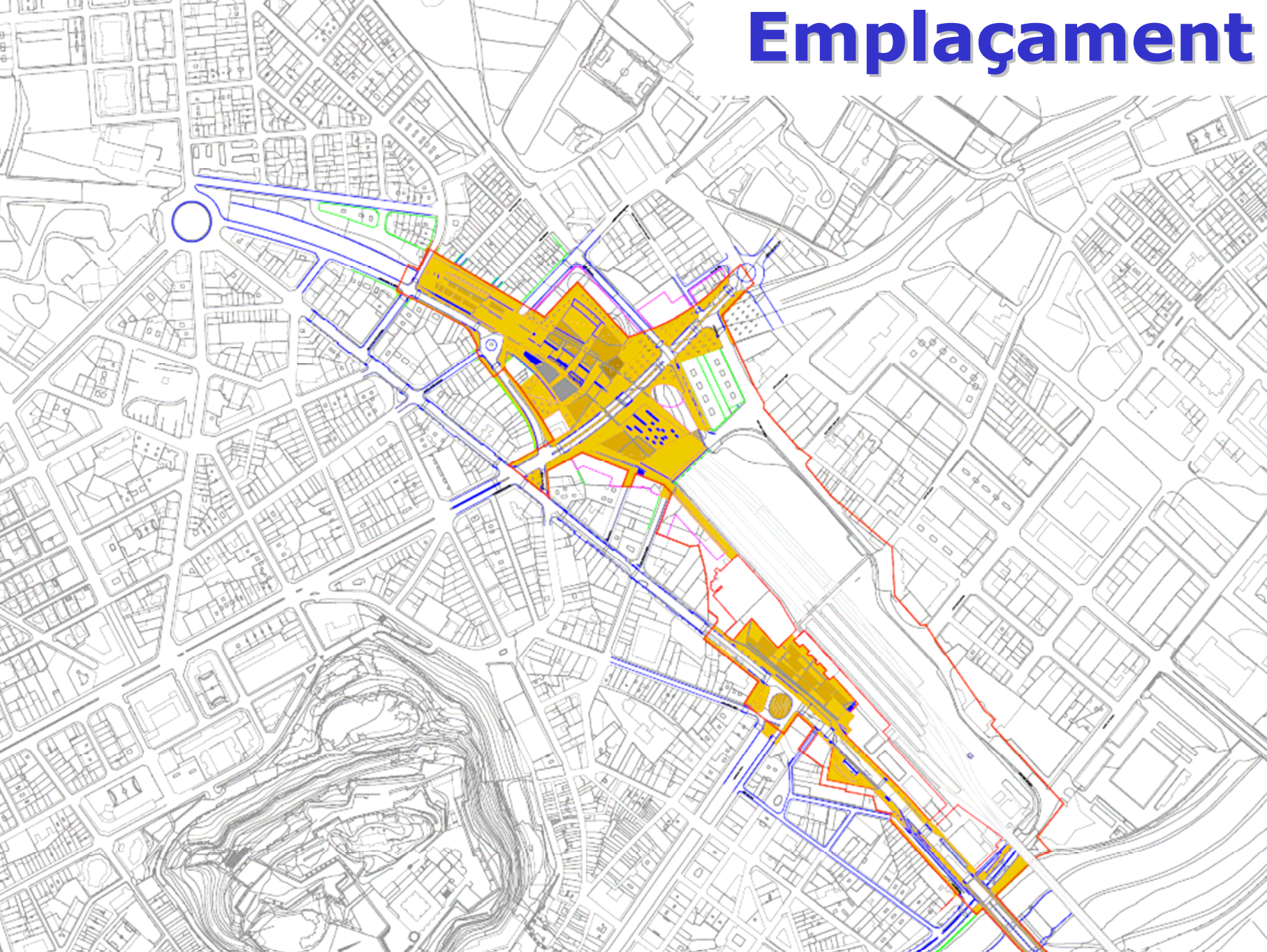

Projecte d'Urbanització del Pla Especial de l'Estació



Emplaçament





Cronologia 1/5

- **1993** Novembre, al·legacions a l'avantprojecte tram AVE entre Saragossa i Lleida per la Paeria (Ple del 19/11/93)
- **1997** Pla General de Lleida, coherència de traçats amb l'AVE
- **1998** Maig, al·legacions a "l'Estudio Informativo tramo VII, Lleida Barcelona" By-Pass (Ple del 29/05/98)
- **1998** Agost, informació declaració impacte ambiental
- **1999** Juliol, resolució declaració IDEM del Ministeri de Foment
- **2000** Obres
- **2000** Actuacions de l'Alcaldia i reunions tècniques a Madrid en el GIF i RENFE (darrera, 22/05/00)
- **2001** Gener, entrada del projecte d'obres GIF (data 16/01/01)



Cronologia 2/5

- **2001** Juliol, acord polític, creació d'una comissió mixta tècnica entre el Ministeri de Foment, GIF, RENFE, Generalitat de Catalunya i la Paeria
- **2002** Juliol, **conveni de l'Estació de Lleida**, Ministeri de Foment, GIF, Renfe, Generalitat de Catalunya per desenvolupar les obres derivades de la transformació de la xarxa ferroviària de Lleida (data 31/07/02).
- **2003** Primera reunió de la comissió tècnica del Pla Especial de l'Estació (data 27/11/02).
- **2004** Febrer i Setembre, reunions de la comissió de seguiment del conveni a Madrid. Sol·licitud per part de l'Ajuntament per tal que el GIF avanci la construcció dels murs i fonaments i de la cobertura de Prat de la Riba.



Cronologia 3/5

- **2004** Acabament per part del GIF/Adif, del projecte constructiu de fonaments i murs per al cobriment de vies i pel projecte bàsic del cobriment de les mateixes.
- **2004** 16 de novembre, aprovació definitiva del projecte d'estatuts i bases d'actuació de la UA 1 del Pla Especial de l'Estació de Lleida.
- **2005** Lliurament a l'Ajuntament del projecte constructiu de "Tableros e instalaciones complementarias para el cubrición del haz de vias lado Madrid".

Cronologia 4/5

- **2005** Lliurament a l'Ajuntament dels esborranys del projecte d'urbanització del Pla de l'Estació que executa l'empresa Tifsa per encàrrec de RENFE i en concepte d'anticipació dels projectes d'urbanització.
- **2005** juliol, llicència d'obres a Renfe per a buidat de terres i excavació del pàrking del complex Viàlia
- **2005** Licitació per part de l'Adif dels projectes constructius de murs i llosa de cobriment de les vies.
- **2006** Febrer, inici obres de murs.

Cronologia 5/5

OBRES PLA ESPECIAL DE L'ESTACIÓ:

- **2004** Construcció passarel·la peatonal, i millora i ampliació de l'edifici de l'estació ferroviària arran de l'arribada de l'AVE. Enderroc edificis colindants a l'estació i habilitació de dos zones d'aparcament provisionals (antic solar peninsular i antic solar penya barcelonista).
- **2006** Febrer, inici obres de murs i fonaments del cobriment (adjudicat per 7'4 milions d'euros), amb un termini d'execució de 16 mesos. Murs de 5,5 metres d'alçada i 450 metres de longitud de cobriment.
- **2006** Pendent d'adjudicació el projecte d'estructura-llosa de cobriment, que va sortir a licitació per 8,2 milions d'euros.

Barris Nord / Accés variant Nord (P)

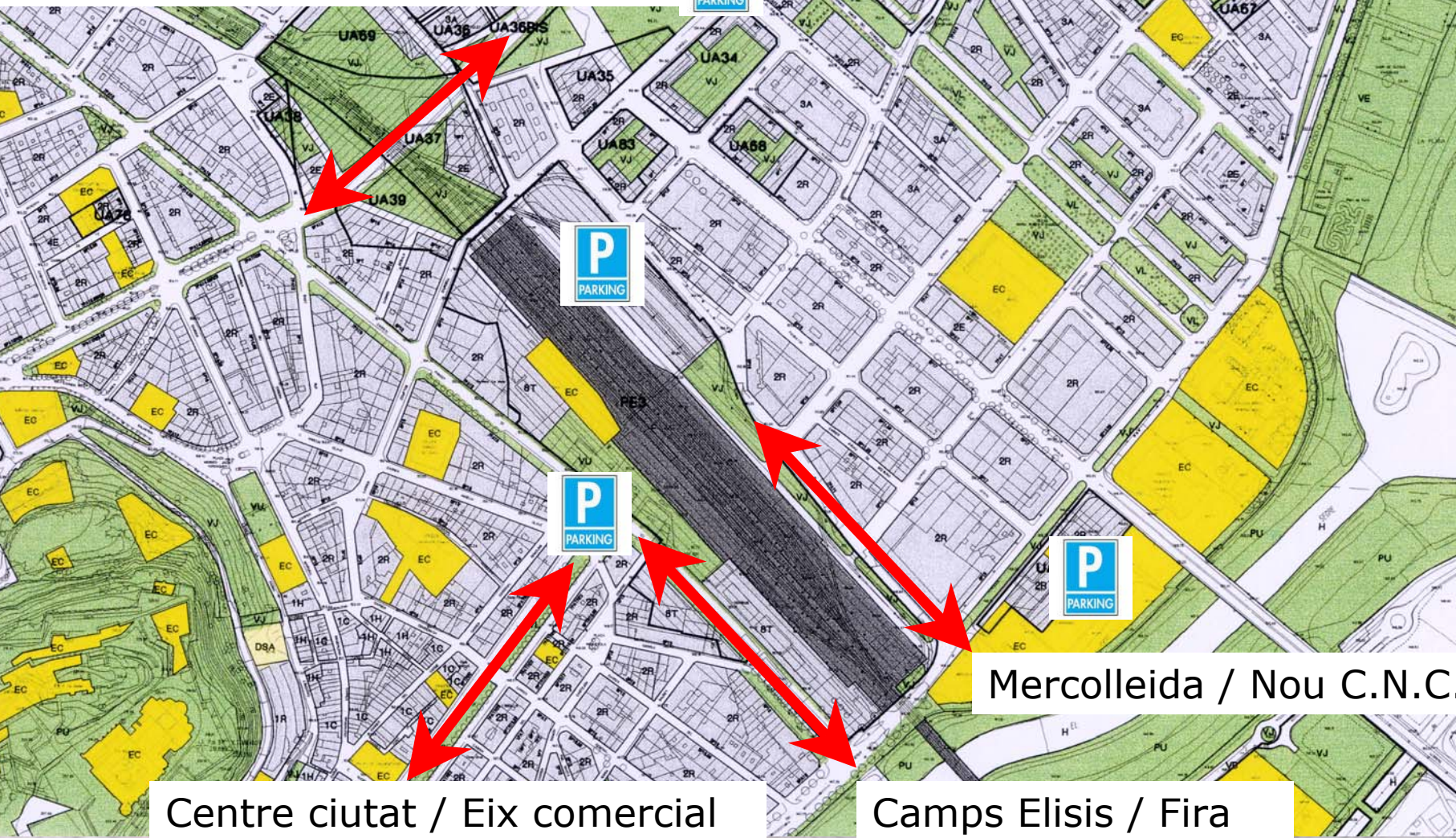

Mercolleida / Nou C.N.C

Centre ciutat / Eix comercial

Camps Elisis / Fira

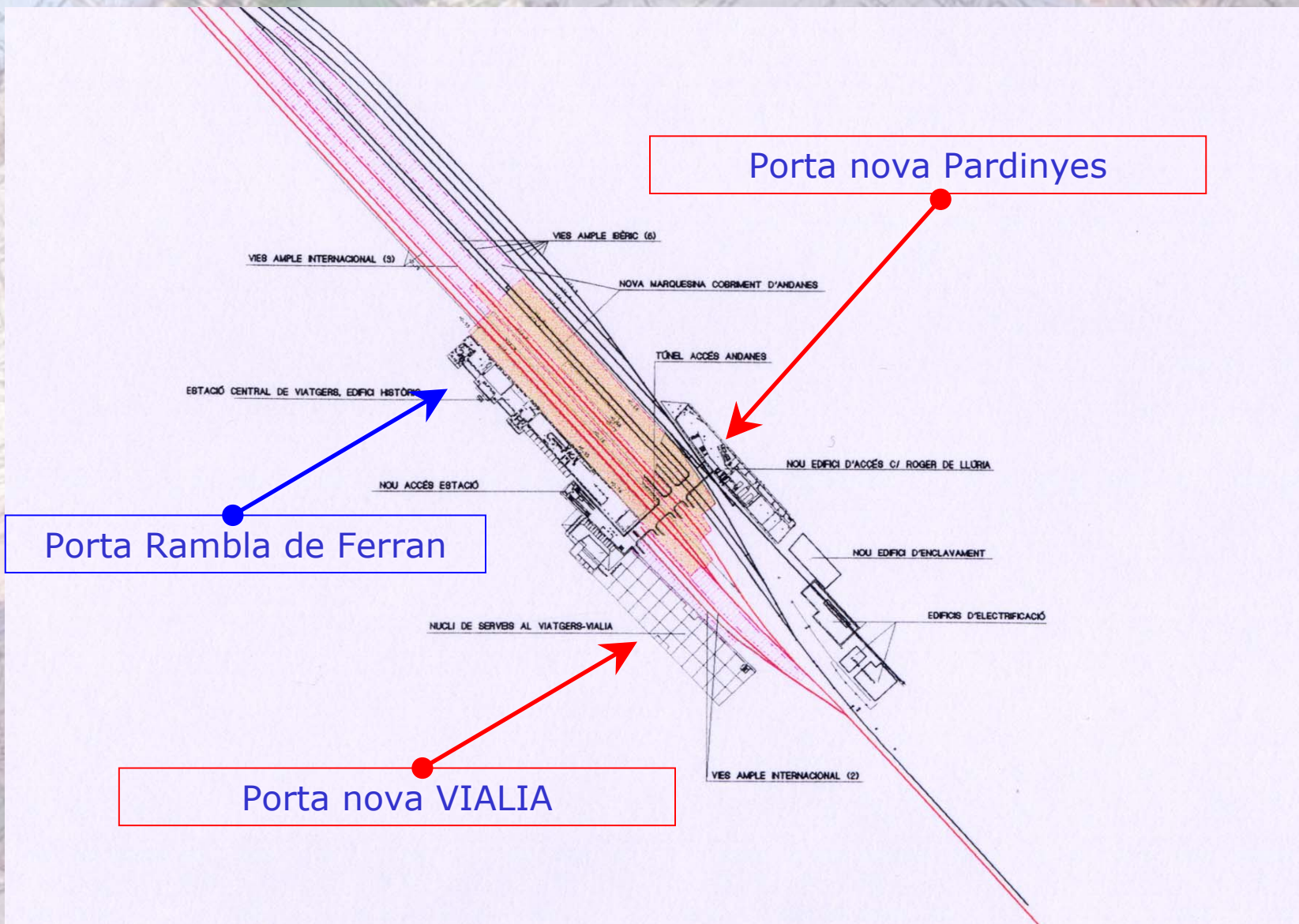

Accessos

CORTS CATALANES – COMPTES D'URGELL



PAS SUPERIOR



PAS INFERIOR



CONNEXIÓ MERCOLLEIDA – NOU C.N.C.

NOU PONT RIU SEGRE – CAMPS ELISIS





Actuacions i obres previstes en el Projecte d'Urbanització del Pla Especial de l'Estació 1/2

- Cobriment del tram entre el c/de les Corts Catalanes i el c/dels Comtes d'Urgell
- Construcció del parc zona cobriment entre Corts Catalanes i Comtes d'Urgell
- Construcció de la connexió de l'avinguda de Prat de la Riba amb la carretera de Balaguer amb Corbins
- Perllongació del c/del Príncep de Viana amb un nou pont fins als Camps Elisis
- Ampliació i remodelació de la plaça de l'estació
- Urbanització de la vialitat corresponent al barri de Pardinyes, carrer Roger de Llúria i perpendiculars



Actuacions i obres previstes en el Projecte d'Urbanització del Pla Especial de l'Estació 2/2

- Urbanització de la vialitat corresponent als carrers :
 - Príncep de Viana,
 - Comtes d'Urgell,
 - Prat de la Riba,
 - Carrers connexions internes al P.E. I exteriors amb la vialitat existent.

Unitats d'Actuació

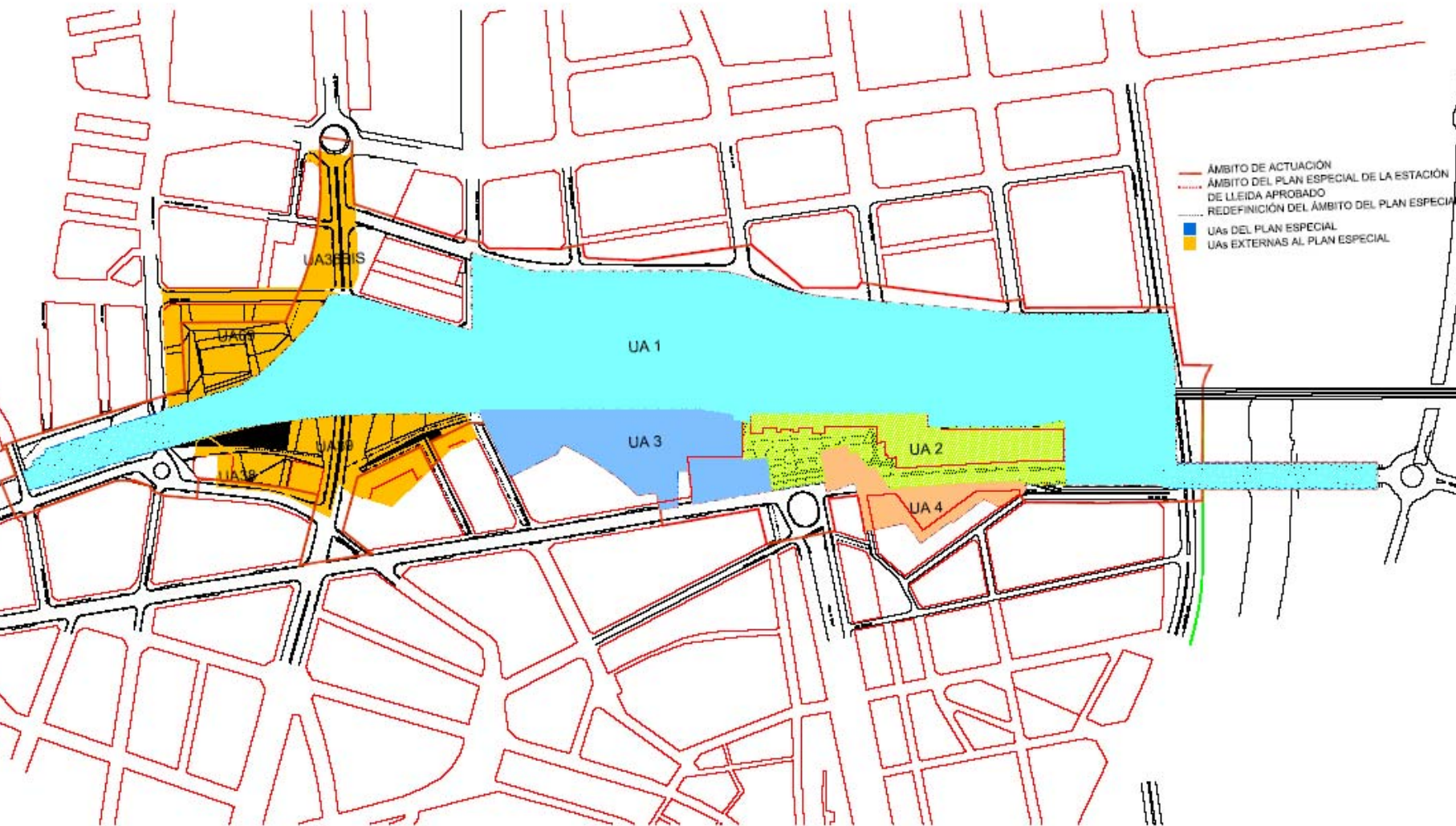

Dades generals

Pla Especial

➤ Superfície de l'àmbit ordenat	14,33 Ha
➤ Superfície sistema viari	3,19 Ha
➤ Superfície Vialia (ferroviari)	0,42 Ha
➤ Superfície aprofitament privat	2,2 Ha
➤ Edificabilitat (inclòs Vialia)	111.691m ²

Dades generals

Projecte d'Urbanització









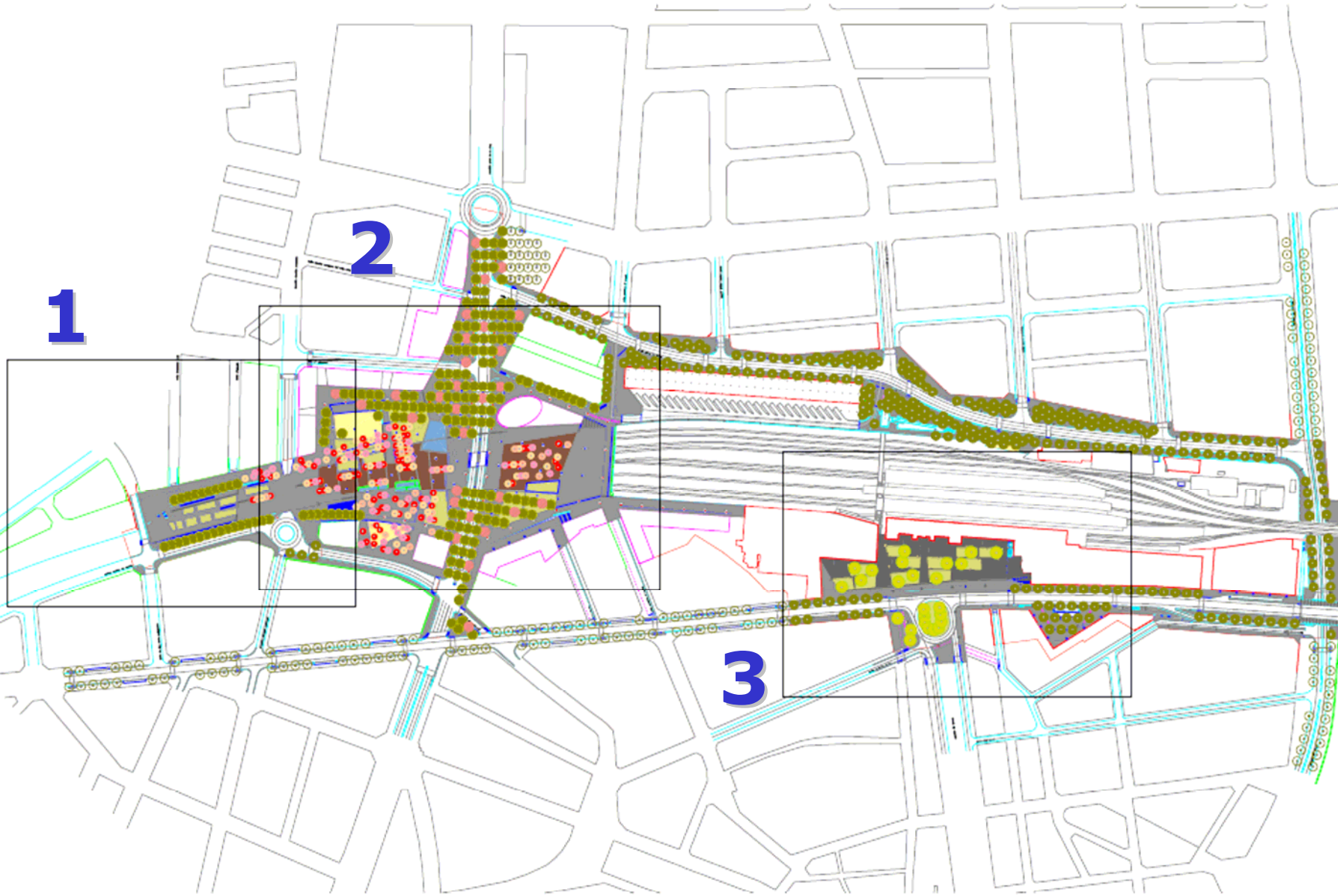



➤ Superfície àmbit P.E.	59.106 m ²
➤ Superfície fora àmbit P.E.	54.126 m ²
➤ TOTAL	113.232 m²

DESGLOS

➤ Vials	66.300 m ²
➤ Urbanització sobre llosa	16.200 m ²
➤ Parc	17.500 m ²
➤ Places	13.000 m ²

Planta General



- 1
-  paviment de pedra artificial tipus llosa vulcano de Breñca
 -  paviment de panot
 -  paviment flotant de llstons de fusta
 -  paviment asfàltic
 -  paviment de sauló
 -  làmina d'aigua
 -  paviment de gespa
 -  prunus amygdalus
 -  acer platancides
 -  ulmus resista "sapporo gold"
 -  prunus avium
 -  aesculus hippocastanum

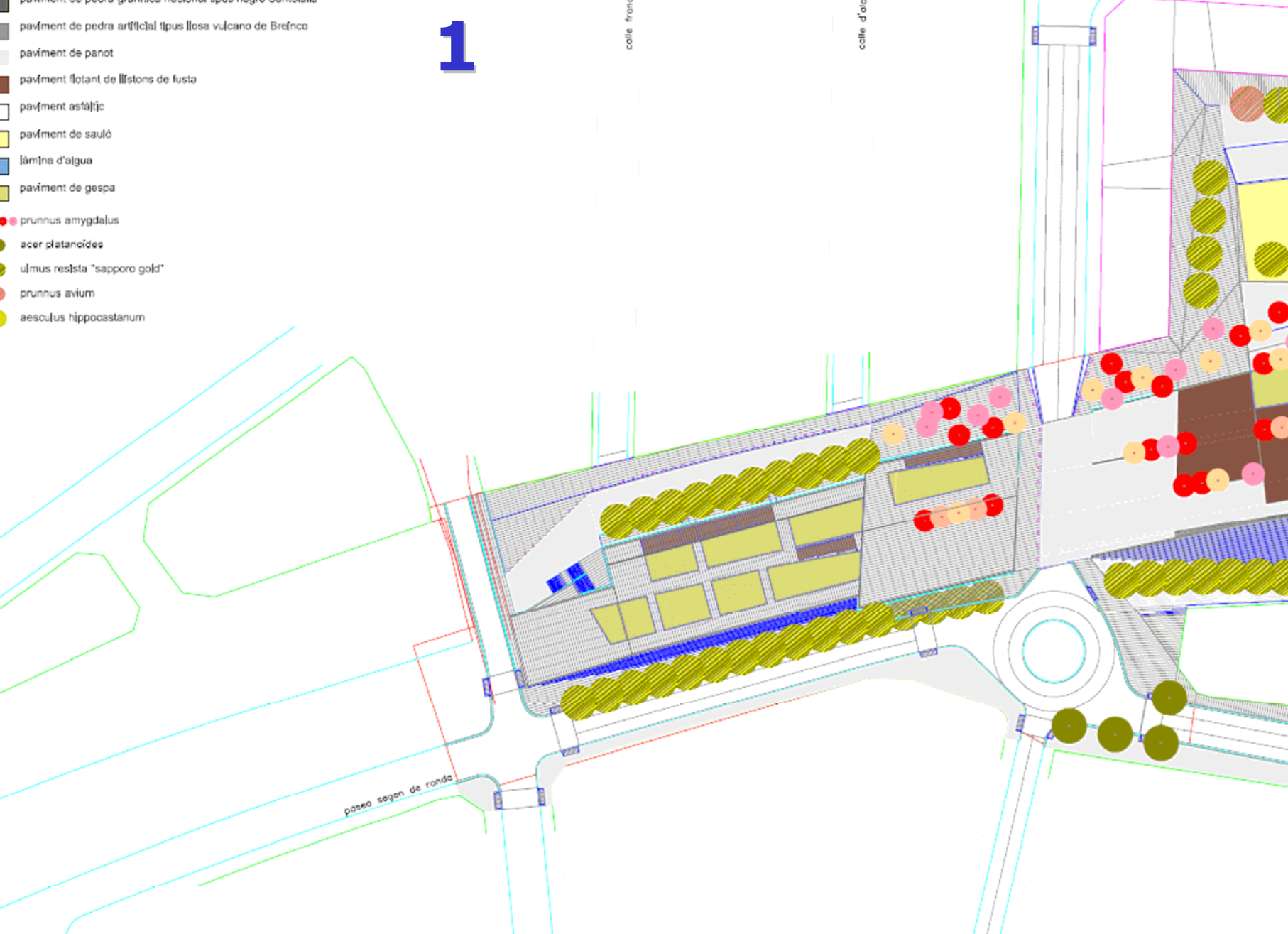

- paviment de pedra artificial tipus llosa vulcano de Breinco
- paviment de panot
- paviment flotant de llistons de fusta
- paviment asfàtic
- paviment de sauló
- làmina d'aigua
- paviment de gespa

- acer platanoides
- ulmus realsta "sapporo gold"
- prunus avium
- aesculus hippocastanum

2



3



Seccions



1.C.A.3: av. del segre

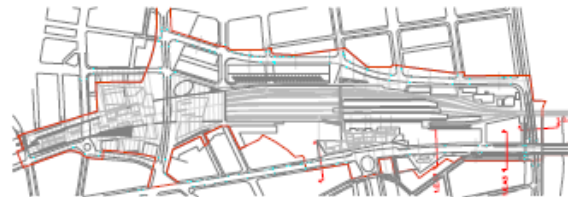
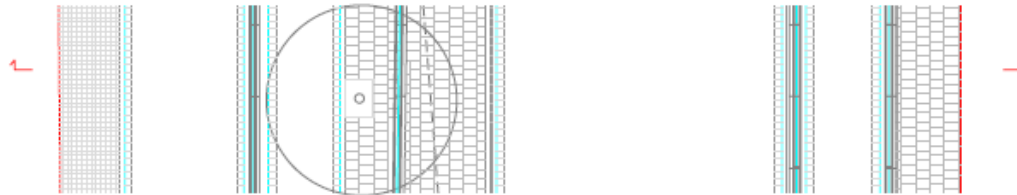

Seccions

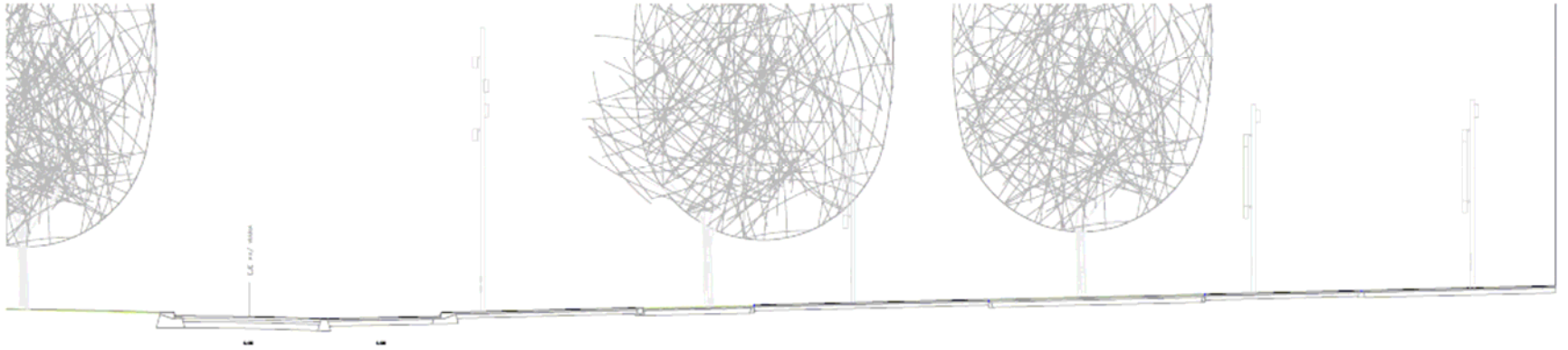

1.C.82



Seccions

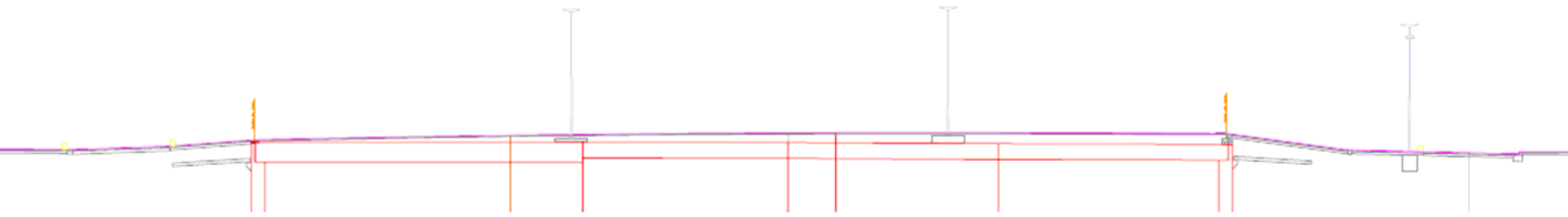

Seccions

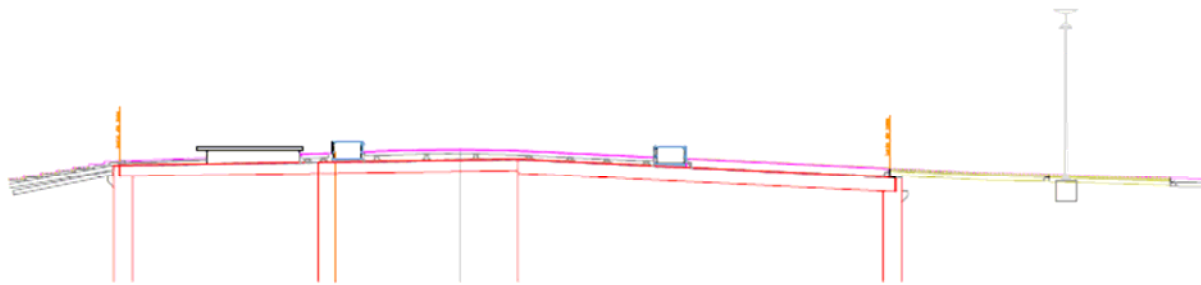
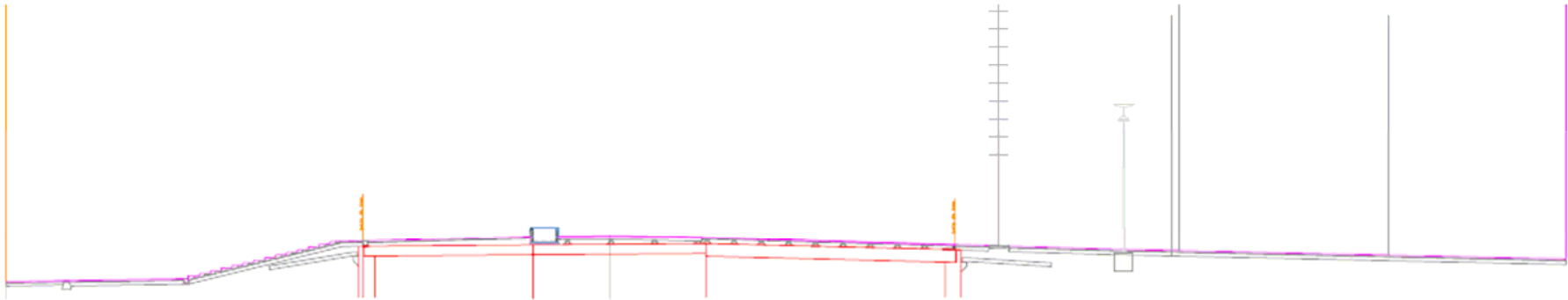

Seccions

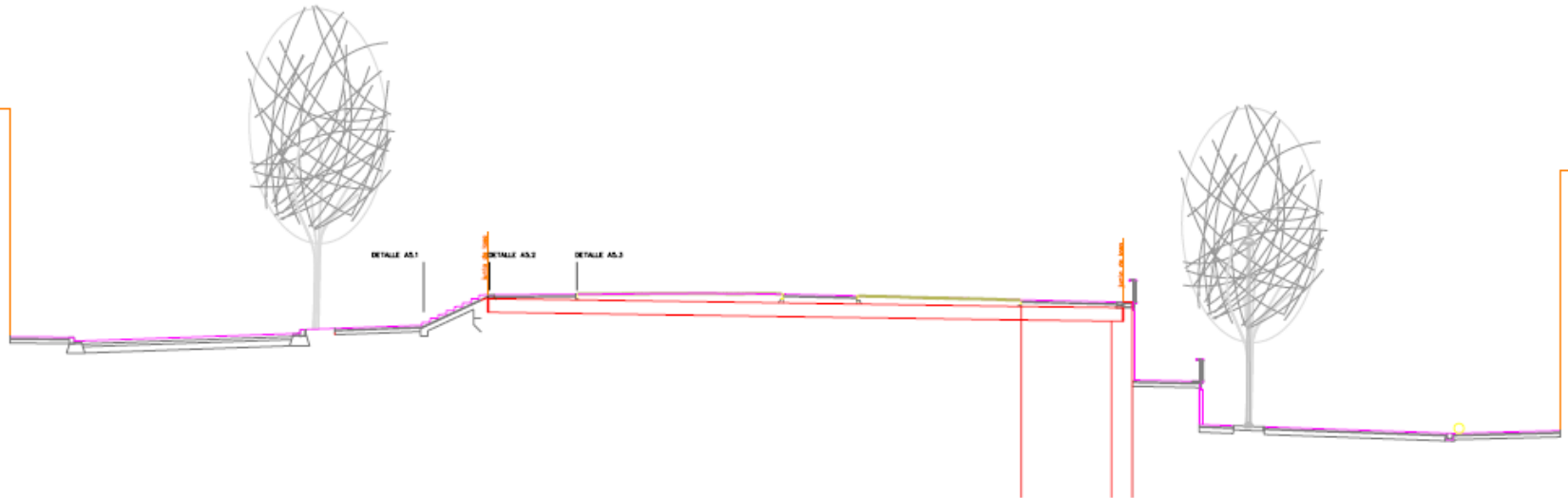

3.C.C1



Estanys i Làmines d'aigua

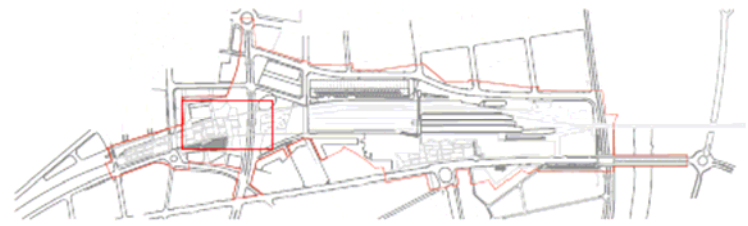
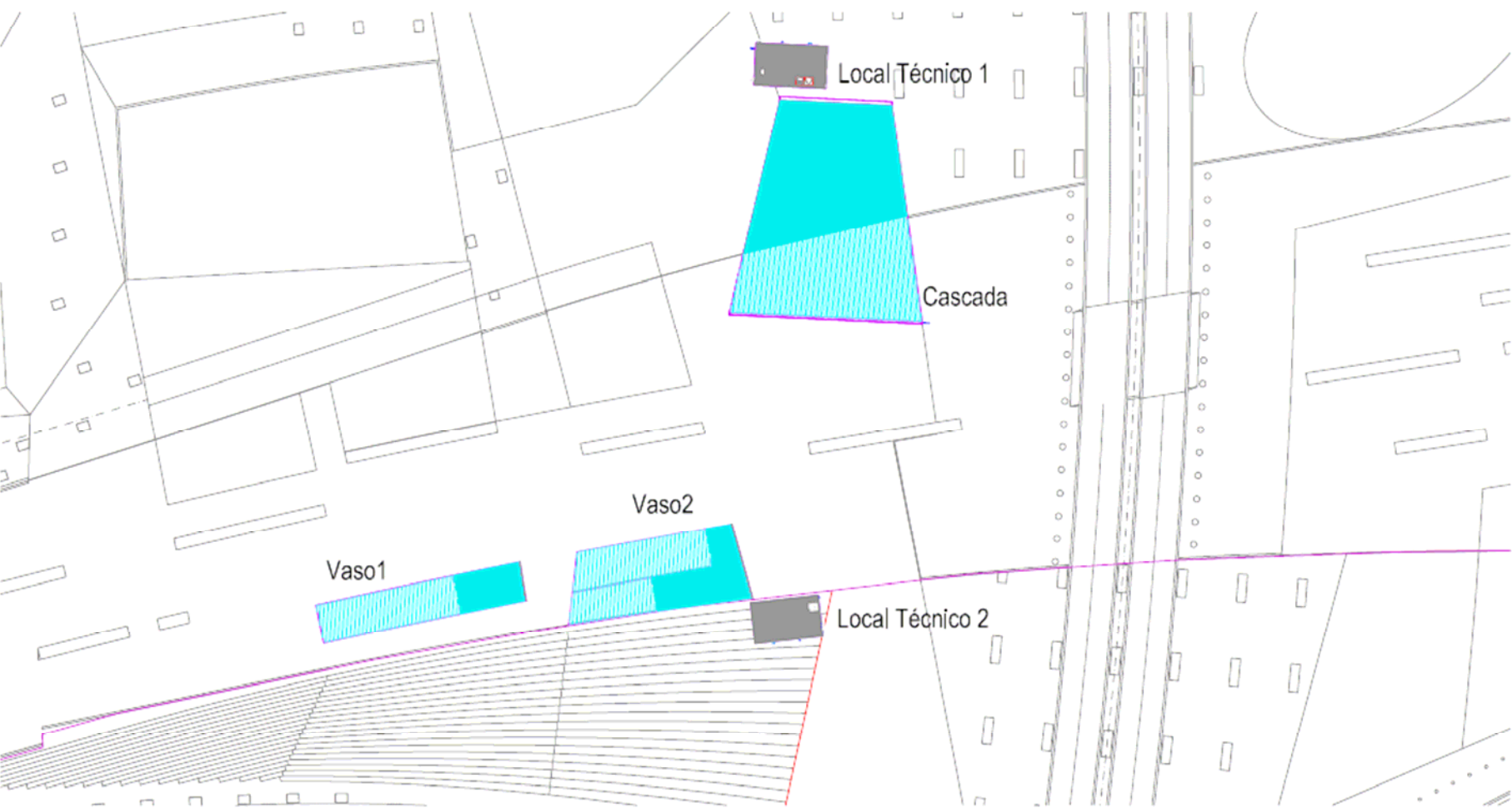

Mobiliari

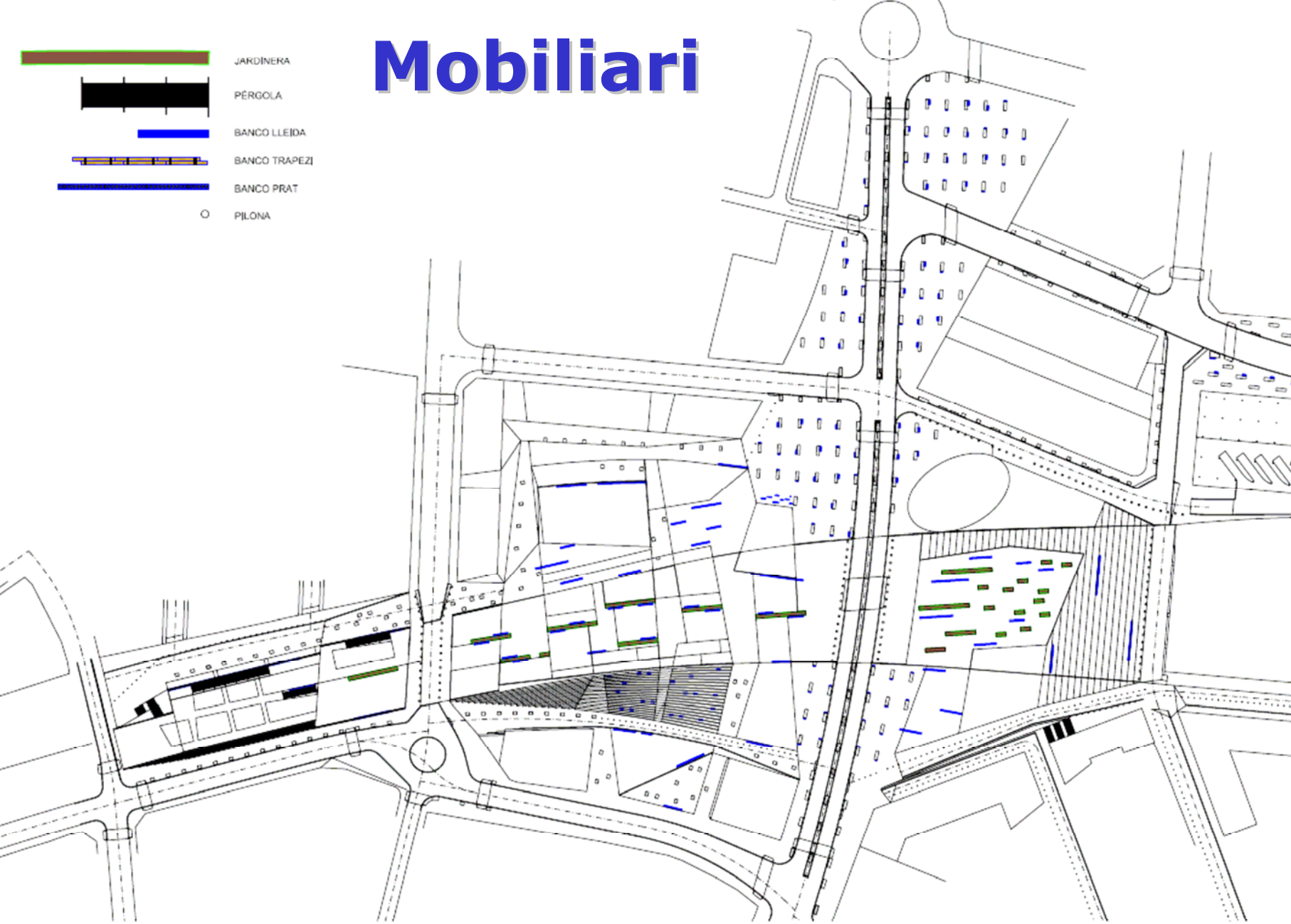
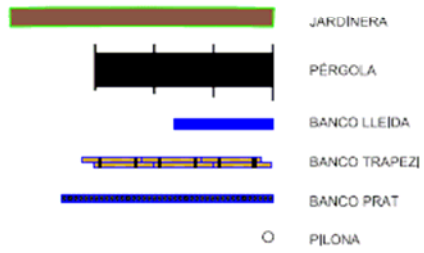

Bancs

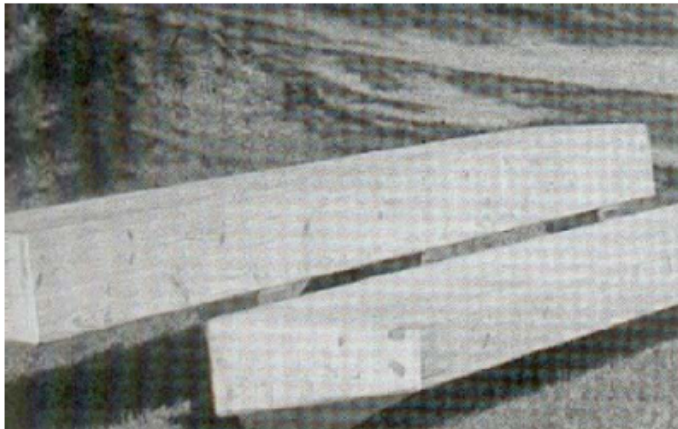
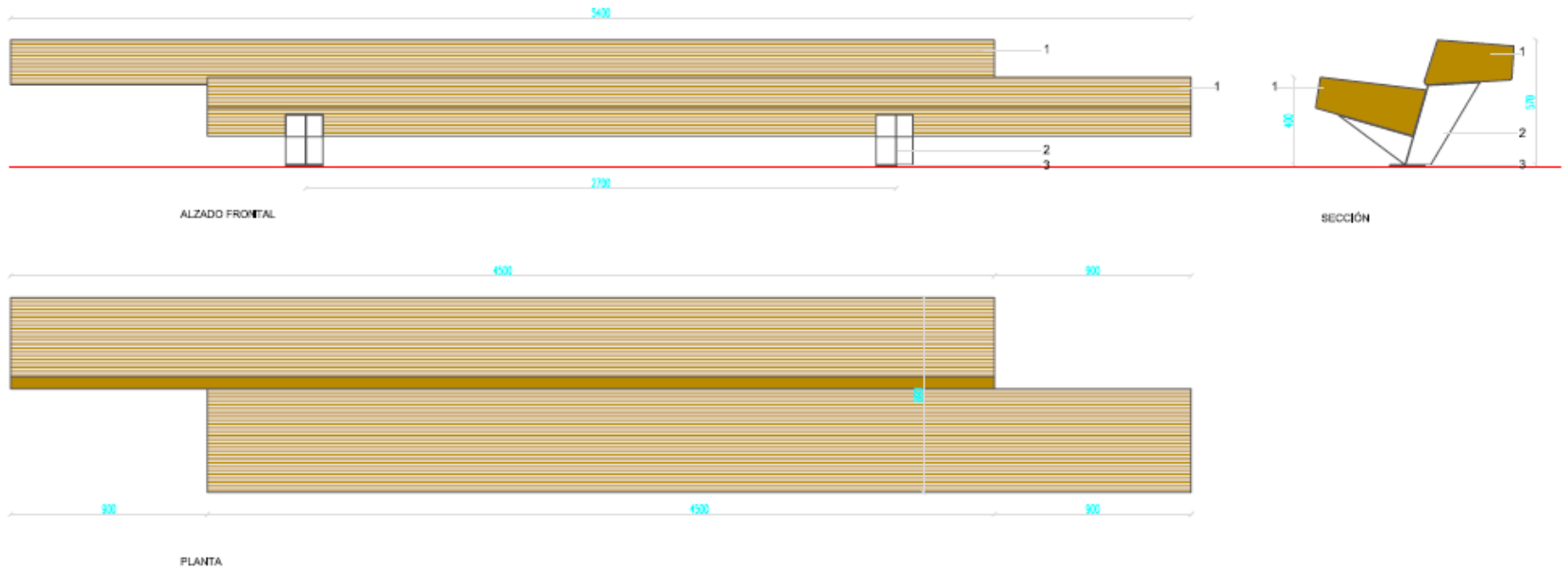

1. BLOQUE DE MADERA LAMINADA ENCOLADA, TRATADA AL AUTOCLAVE, DE SECCIÓN 20X40CM
2. PLETINAS DE ACERO GALVANIZADO FIJADAS A LA MADERA CON TORNILLOS ANTICORROSIVOS
3. PLACA DE ANCLAJE DE ACERO A-42B GALVANIZADO E=15MM

Papereres

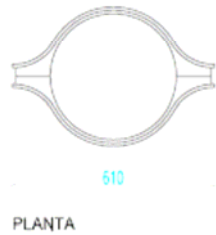
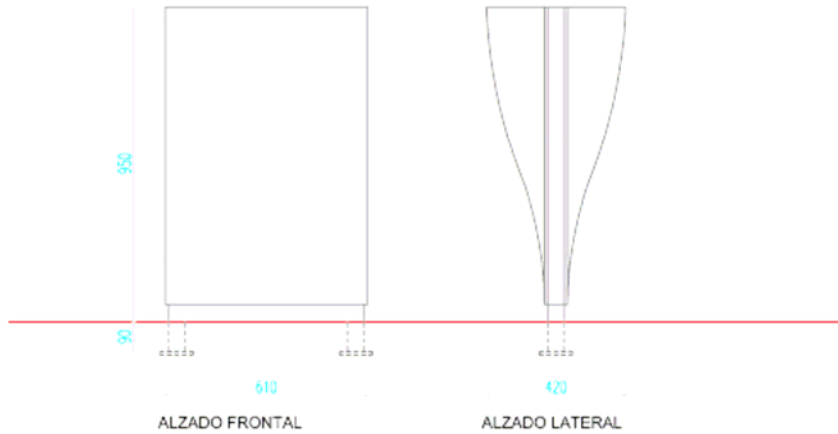

LEYENDA

PAPELERA FORMADA POR ESTRUCTURA DE ACERO Y ENVOLVENTE DE ALUMINIO. ACABADO PINTADO CON ESMALTE PARA EXTERIOR. FIJACIÓN DE LA BASE MEDIANTE UNIÓN MECÁNICA.



Pérgola

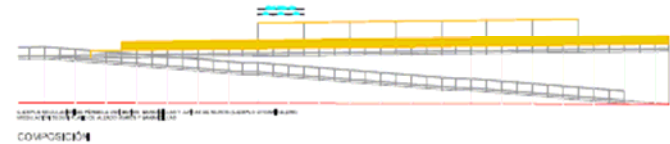
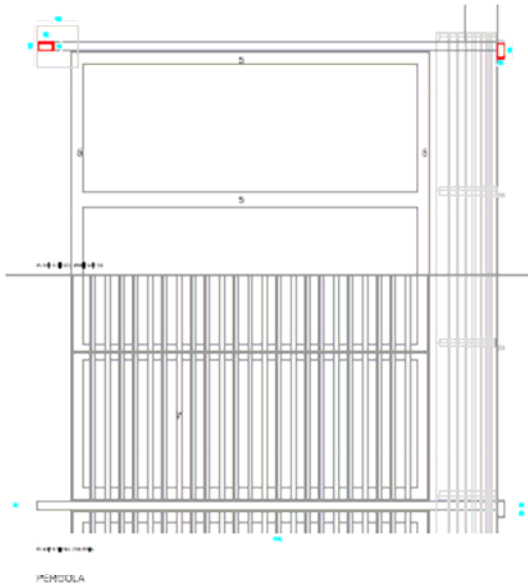
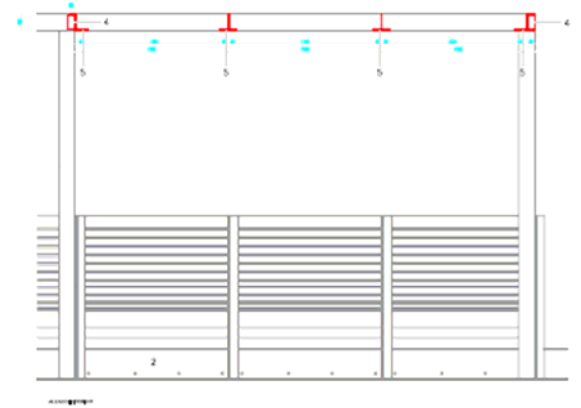
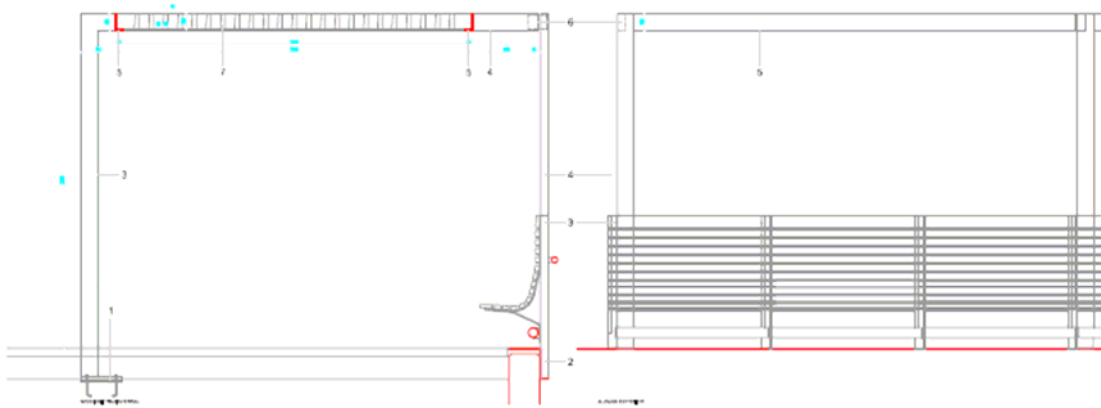

LEYENDA

1. PLACA DE ANCLAJE SOBRE LOSA 400x2000 DE ACERO INTEGRADA EN LOSA, CON ESPERAS ROSCADAS PARA ANCLAJE MONTANTE. PLACA DE MONTANTE UNIÓN MECÁNICA.
2. PLACA DE ANCLAJE REMATE DE MURO, MÓDULOS DE 4500mm, FORMADA POR CHAPA PLEGADA DE ACERO, ACABADO IMPRIMACIÓN PARA EXTERIOR, 485mm, NIVELADA A RASANTE PAVIMENTO CON CAPA DE MORTERO DE CEMENTO, FIJADA A MURO CON TACOS QUÍMICO M12 SEGUN DETALLE.
3. MONTANTE DE BARANDILLA "L" 80x80x10mm FORMADO POR PLETINAS DE ACERO, ACABADO IMPRIMACIÓN PARA EXTERIOR, SOLDADO A CHAPA DE ANCLAJE MURO, LAS UNIONES ENTRE PERFILES SON ATORNILLADAS CON TORNILLO DE CABEZA AVELLANADA M12.
4. MONTANTE DE PÉRGOLA TUBULAR HOMOLOGADO 160x50x5mm DE ACERO, ACABADO IMPRIMACIÓN PARA EXTERIOR, SOLDADO A CHAPA DE ANCLAJE MURO O PLACA ANCLAJE SOBRE LOSA, LAS UNIONES ENTRE PERFILES SON ATORNILLADAS CON TORNILLO DE CABEZA AVELLANADA M12.
5. MARCO PARA ENLISTONADO PÉRGOLA FORMADO POR PERFILES "L" 160x120x10mm Y PERFILES "T" 160x160x10mm DE ACERO, ACABADO IMPRIMACIÓN PARA EXTERIOR, SOLDADOS ENTRE SÍ, LAS UNIONES ENTRE PERFILES SON ATORNILLADAS CON TORNILLO DE CABEZA AVELLANADA M12.
6. UNIÓN MÓVIL ENTRE ESTRUCTURA UNIDA A LOSA Y ESTRUCTURA UNIDA A MURO FORMADA POR TUBULAR 140x50x10mm SOLDADO A TUBULAR HORIZONTAL CON ENCAJE EN TUBULAR VERTICAL.
7. LISTONES DE MADERA DE PINO CUPEÑIZADO PARA EXTERIOR DE 150x90x20x1420mm FIJADOS A PERFILES CON TORNILLOS M12.

PÉRGOLA

Luminàries

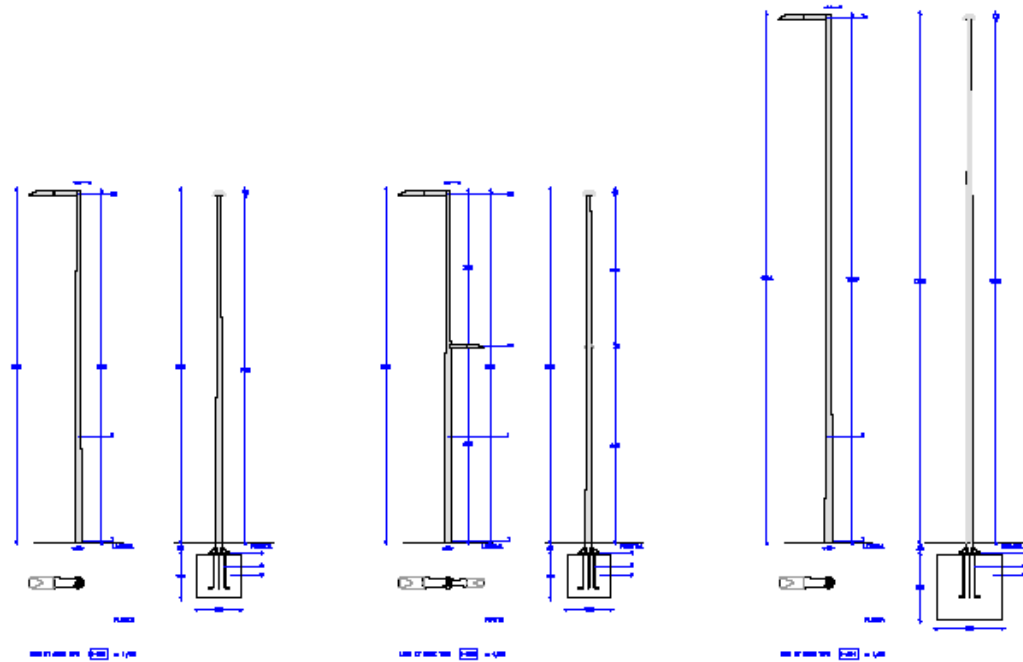

MODEL URBI ET ORBE

Luminàries

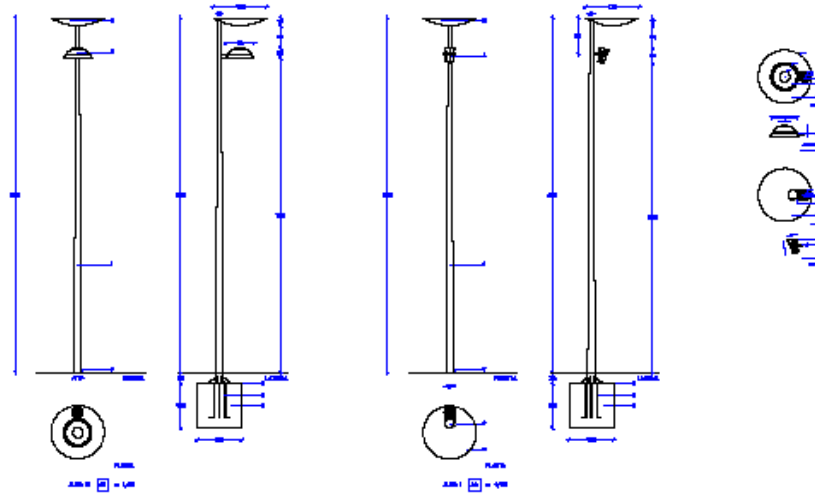

MODEL AURA



Resúm P.U. Del P.E. Estació

	Sumes	Totals/unitat
<u>Vials</u>		
Calçada	38.809 m²	
<u>Paviment lloses</u>		
Prefabricat Formigó		
60x40x8 cm	33.117 m ²	
20x10x8 cm	10.658 m ²	
60x40x8 cm	9.875 m ²	
Lloseta 20x20x4 cm	1.175 m ²	54.825 m²
<u>Paviment fusta</u>	5.223 m²	
<u>Paviment pedra</u>		
Granítica negra	7.796 m²	
Paviment sauló	1.892 m²	

(*) Càlculs aproximats pel Servei d'Urbanisme de l'Ajuntament de Lleida



Resum P.U. Del P.E. Estació

	Sumes	Totals/unitat
<u>Enllumenat</u>		
<u>Lluminària Tipus</u>		
Aura	71 Ut	
Aura di	71 Ut	
Philipa ag8	26 Ut	
Philipa ag12	32 Ut	
Urbi et orbe	122 Ut	
Iguzzini	17 Ut	
Encastable sòl	50 Ut	
Projector 70w	17 Ut	406 Ut

(*) Càlculs aproximats pel Servei d'Urbanisme de l'Ajuntament de Lleida



Resum P.U. Del P.E. Estació

	Sumes	Totals/unitat
<u>Jardineria</u>		
Gespa	6.989 m²	
Arbustos	4.193 Ut	
Plantes	57.000 Ut	
<u>Arbres</u>		
Oms	159 Ut	
Ametllers	178 Ut	
Acer Platanoides	584 Ut	
Prunus	5 Ut	
Castanyer Indies	37 Ut	
Cirerers	10 Ut	973 Ut

(*) Càlculs aproximats pel Servei d'Urbanisme de l'Ajuntament de Lleida



Resum P.U. Del P.E. Estació

	Sumes	Totals/unitat
<u>Mobiliari Urbà</u>		
Baranes	1.450 ml	
Jardineres	68 Ut	
Pèrgoles	261 m²	
Bancs	592 Ut	
Pilones	148 Ut	
Estany	998 m²	
<u>Panell Fromigó</u>		
Prefabricat	2.998 m²	

(*) Càlculs aproximats pel Servei d'Urbanisme de l'Ajuntament de Lleida



Pressupostos

Pressupost total Projecte d'Urbanització 30.285.419,59 €

	Lloc Actuació	Euros
Dins de l'Àmbit P.E.	UA 1	19.551.502'75
	UA 2	1.353.742'05
	UA 3	1.098.204'08
	UA 4	1.021.126'26

(*) Càlculs aproximats pel Servei d'Urbanisme de l'Ajuntament de Lleida



Pressupostos

Pressupost actuacions complementaries al projecte d'urbanització

	Euros
Fonament i murs cobriment vies (Obra Adjudicada)	7.459.393'99
Llosa cobriment vies (En licitació)	8.255.575'96
TOTAL Inclòs Projecte d'Urbanització	46.000.389'54

(*) Càlculs aproximats pel Servei d'Urbanisme de l'Ajuntament de Lleida







N TRANSVERSAL 2

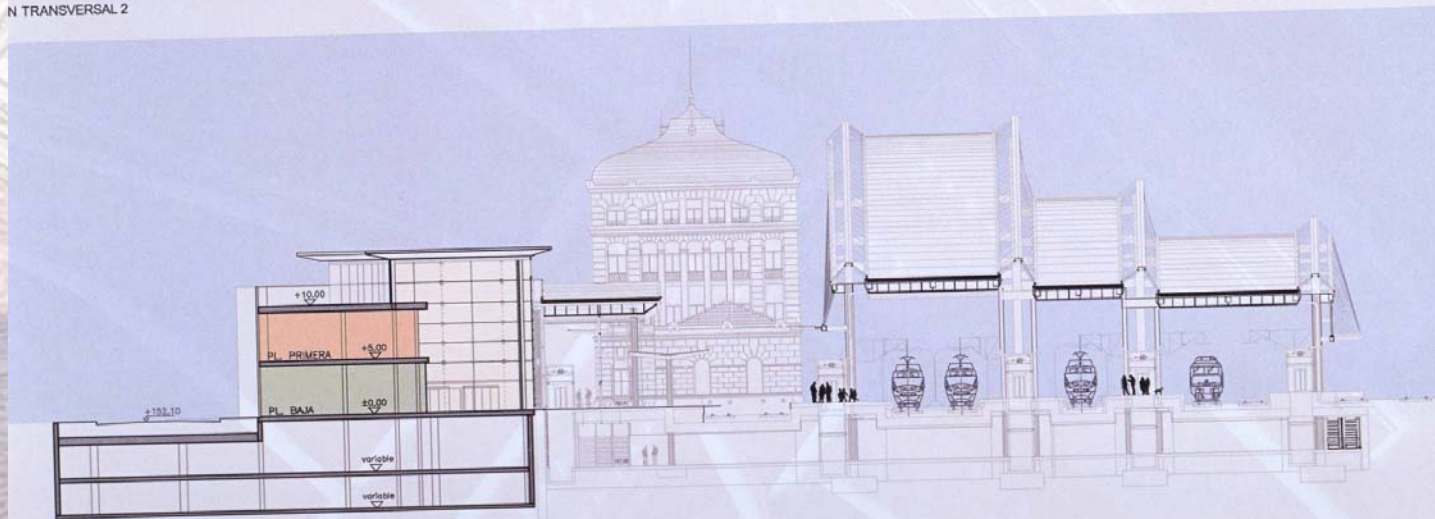

IÒN TRANSVERSAL 1

CENTRO DE VIAJES
LOCALES COMERCIALES
UNIDAD COMERCIAL I
LOCALES RESTAURACION
UNIDAD COMERCIAL II
CINES
MALL
ZONAS COMUNES



Projecte d'Urbanització del Pla Especial de l'Estació

LA PAERIA



Ajuntament de Lleida